

Q330

# 快速入门指南

---

## 1. 外观介绍

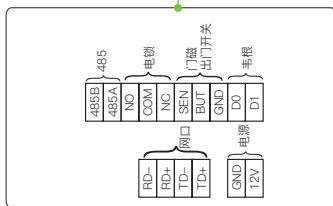
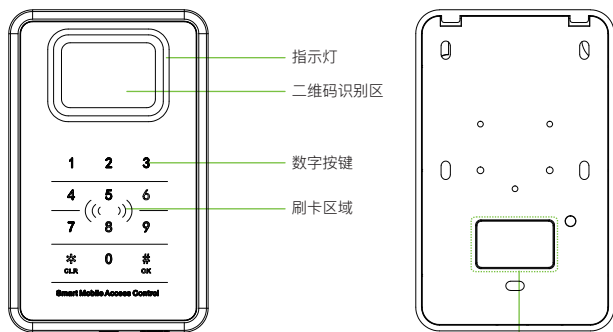

## 2. 设备安装

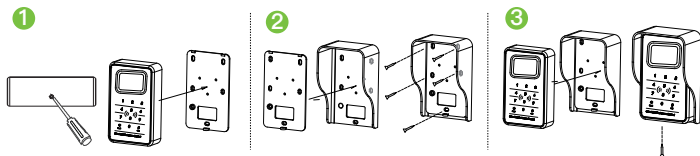

- 1) 用螺丝刀取下防拆螺丝，拆下挂板；
- 2) 将挂板和防雨罩贴于墙上并钻孔，并用螺丝将挂板和防雨罩固定在墙上；
- 3) 将设备挂在安装好的挂板上，并打入防拆螺丝。

### 3. 门禁系统示意图

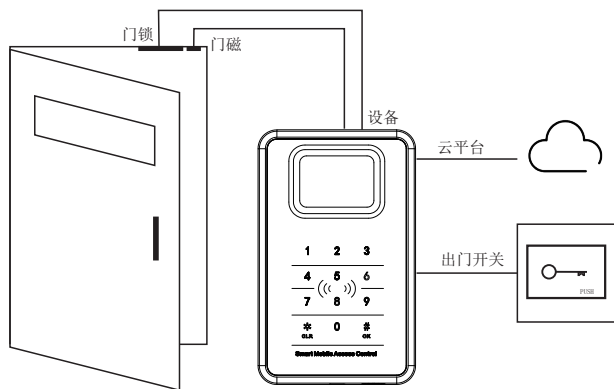

### 4. 连接门磁、出门开关

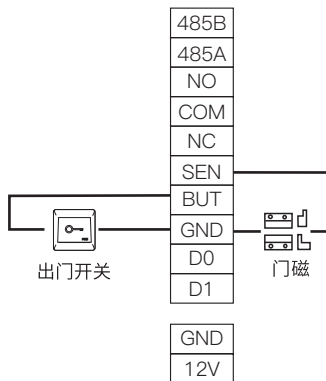
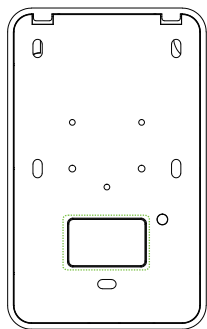



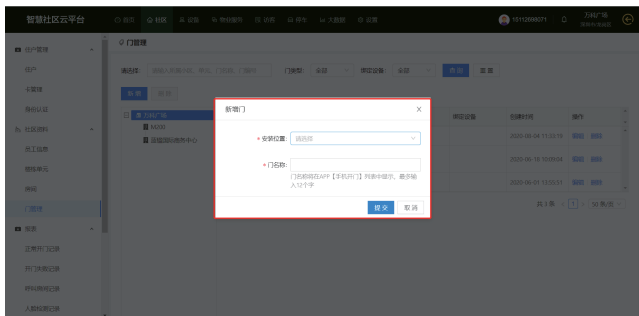

(2)

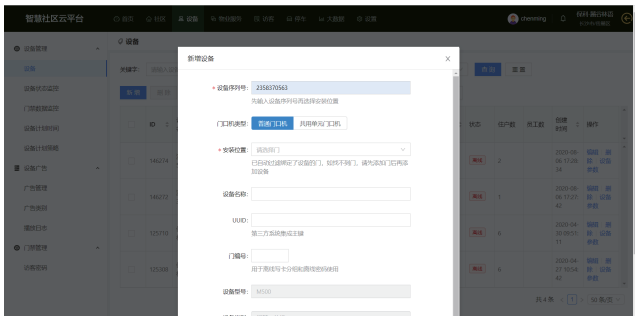

(3)

1. 点击“社区”-“门管理”，如图（1）所示；
2. 点击“新增”，填写门的相关信息，“安装位置”可以选择“小区、单元、房间”以创建门，门编号用于写卡，点击“提交”即可，如图（2）所示；
3. 点击“设备”-“新增”填写设备相关信息，点击“提交”即可，如图（3）所示。

说明：同一个门（安装位置）不允许安装两个门口机，新增门口机时会将设备对应的用户信息，用户人脸，卡，管理机，室内机，房屋、物业，广告，公告，访客等数据添加至设备。

## 7.在线、离线状态（后台）

可点击“设备”-“设备状态监控”进行设备在线、离线状态的查看。

智慧社区云平台

设备管理

设备

设备状态监控

设备名称 设备型号 安装位置 状态 版本号 IP地址 最近在线时间 命令数 命令结果 操作

设备名称	设备型号	安装位置	状态	版本号	IP地址	最近在线时间	命令数	命令结果	操作
220081121-0200081121	VF618-T		离线				0	OK	取消命令   详情
3200651030209651030	VF618-T		离线				0	OK	取消命令   详情
32068152713206815271	VF618-T		离线				0	OK	取消命令   详情
36419124743641912474	VF720	楼栋门牌单元1	在线	2.19.23.200321132104	192.168.1.62	20200807181601	0	OK	取消命令   详情
VB100-312090036151	VB100		离线				0	OK	取消命令   详情
VB100-41209004763	VB100		离线				0	OK	取消命令   详情
	VB100		离线				0	OK	取消命令   详情
	VB100		离线				0	OK	取消命令   详情
	V500	楼栋门牌单元1	离线				0	OK	取消命令   详情

离线状态

智慧社区云平台

设备管理

设备

设备状态监控

设备名称 设备型号 安装位置 状态 版本号 IP地址 最近在线时间 命令数 命令结果 操作

设备名称	设备型号	安装位置	状态	版本号	IP地址	最近在线时间	命令数	命令结果	操作
1楼1单元一-071305081	M500	1楼1单元1楼单元一	在线	2.2.0.120	192.168.1.72	20200807162513	0	OK	取消命令   详情
1楼2单元一-074943302	M500	1楼2单元1楼单元一	在线	2.2.0.120	192.168.1.34	20200807162514	0	OK	取消命令   详情
1楼3单元一-07502020	M500	1楼3单元1楼单元一	在线	2.2.0.120	192.168.1.71	20200807162512	0	OK	取消命令   详情
2楼1单元二-0411254893	M500	2楼1单元1楼单元二	在线	2.2.0.120	192.168.1.77	20200807162512	0	OK	取消命令   详情
2楼1单元一-074940081	M500	2楼1单元1楼单元一	在线	2.2.0.120	192.168.1.23	20200807162515	0	OK	取消命令   详情
2楼2单元二-074941980	M500	2楼2单元1楼单元二	在线	2.2.0.120	192.168.1.21	20200807162513	0	OK	取消命令   详情
2楼1单元一-074940683	M500	2楼1单元1楼单元一	在线	2.2.0.120	192.168.1.20	20200807162514	0	OK	取消命令   详情
3楼1单元一-0411266278	M500	3楼1单元1楼单元一	在线	2.2.0.120	192.168.1.65	20200807162514	0	OK	取消命令   详情
3楼2单元一-075020944	M500	3楼2单元1楼单元一	在线	2.2.0.120	192.168.1.62	20200807162511	0	OK	取消命令   详情

在线状态

## 8.查看开门记录

智慧社区云平台

正常开门记录

关键字: 设备序号: 姓名: 全部 开门方式: 全部

开门来源: 全部 身份类型: 全部 最近时间: 1周 1个月 时间: 开始时间 - 结束时间

筛选 重置

刷新 导出 导出明细统计

<input type="checkbox"/>	开门时间	姓名	设备名称	事件点	开门方式	人员识别数据	状态	联动设备关联	联动设备位置
<input type="checkbox"/>	2020-08-07 18:41:31	李	1852单元-1194 9433023	1852单元/1852单元-	正常刷卡开门 [000031415]	无			
<input checked="" type="checkbox"/>	2020-08-07 18:40:56	李1	7851单元-1411 2534677	7851单元/7851单元-	正常刷卡开门 [000046218]	无			
<input type="checkbox"/>	2020-08-07 18:40:21	李1	4852单元-1194 9420546	4852单元/4852单元-	正常刷卡开门 [000022125]	无			
<input type="checkbox"/>	2020-08-07 18:39:22	李1	7852单元-0505 0326602	7852单元/7852单元-	正常刷卡开门 [000060629]	无			

共 138054 条 < 1 2 3 4 5 ... 2774 > 页码

点击“社区”-“正常开门记录”，查看正常的开门记录；  
点击“社区”-“开门失败记录”，查看失败的开门记录。

## 9.查看设备信息

### 1.后台操作

智慧社区云平台

设备信息

关键字: 设备ID: 名称: 全部 设备状态: 全部

新增设备 新增员工 导入员工 导出员工 删除设备 删除员工 删除

<input type="checkbox"/>	ID	姓名	性别	手机号	号码	楼层	部门	职务	创建时间	操作
<input type="checkbox"/>	20003020	李	男	15115368807	611	108	1401		2020-06-19 13:52:25	删除 重置 修改

共 1 条 < 1 > 页码

(1)

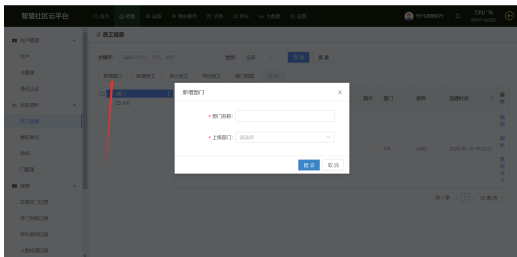

(2)

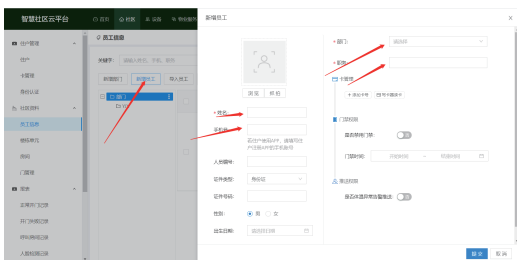

(3)

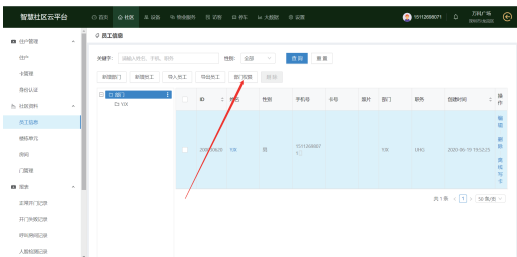

(4)



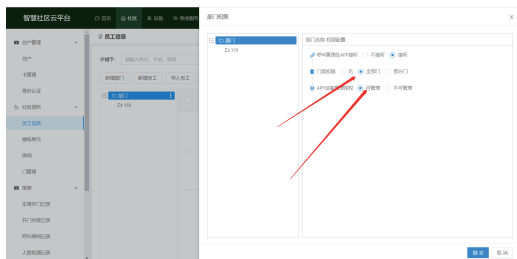

(5)

1. 点击“社区”-“员工信息”，如图（1）所示；
2. 点击“员工信息”中的“新增部门”，填写部门名称及上级部门，点击“提交”，如图（2）所示；
3. 点击“新增员工”，填写员工姓名、手机号、部门及职务，点击“提交”，如图（3）所示；
4. 点击“部门权限”，如图（4）所示；
5. 对部门权限进行配置，点击“提交”，如图（5）所示。

## 2.APP操作

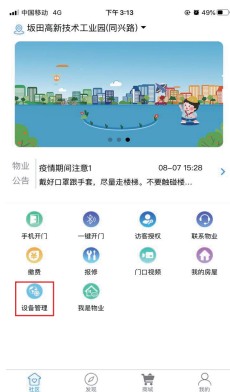

(1)



(2)



(3)



(4)

1. 点击“社区”-“设备管理”，如图（1）所示；
2. 点击在线的设备，如图（2）所示，即出现如图（3）所示的页面，打开手机蓝牙，点击“获取设备信息”，即出现如图（4）所示的页面，点击“重新获取设备信息”即可得到设备信息。

注：获取设备信息前，需打开蓝牙且设备处于在线状态；需靠近设备才可获取信息，离线状态下无法获取设备信息。

## 10.附录

### 产品外观展示

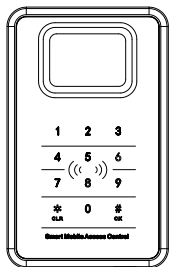

正面

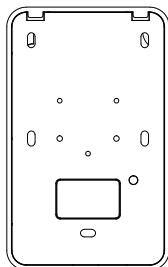

背面

\* 本公司保留最终更改权和解释权。

